

# 雙層平頭米字塑板螺絲檢驗規範

## CHIPBOARD SCREW POZI DOUBLE FLAT HEAD

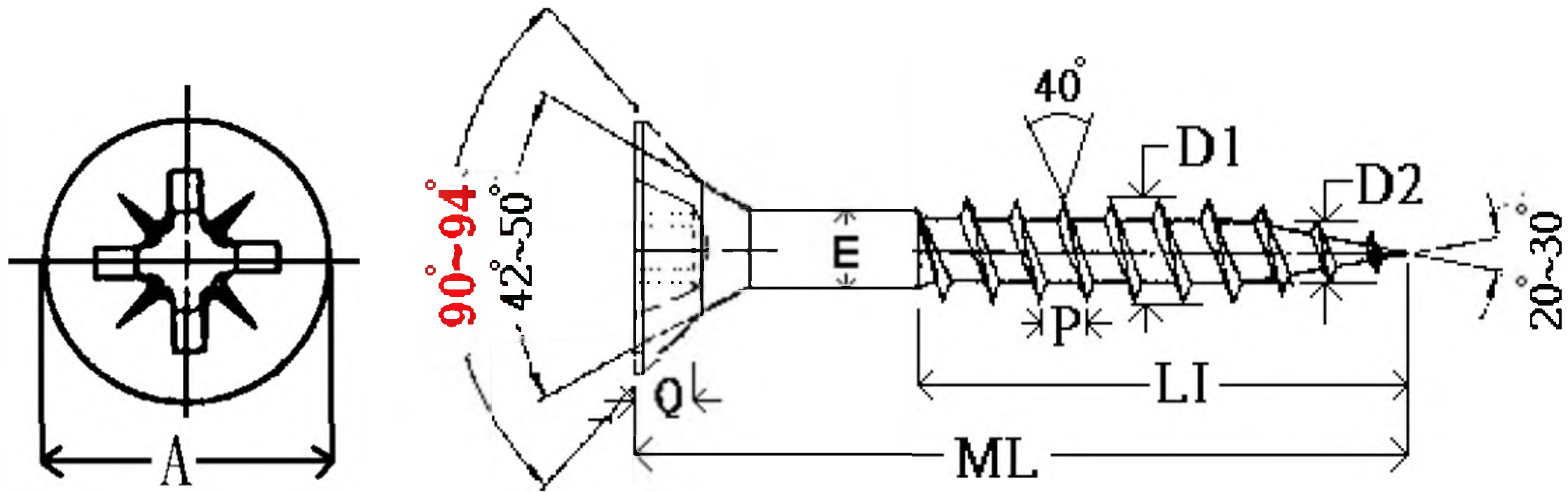

PUNCH SIZE	檢驗項目	頭 徑	米字 深	米字 寬(REF)	螺紋 外徑	牙底 徑	螺距 ≈	扭力 kg-cm
	規格	A	Q	M	D1	D2	P	min
1	M2.5	4.70 5.05	1.22 1.57	2.51	2.25 2.55	1.10 1.50	1.15	10
1	M3.0	5.70 6.05	1.60 2.11	3.00	2.75 3.05	1.50 1.90	1.40	15
2	M3.5	6.64 7.05	1.76 2.16	4.00	3.20 3.55	1.75 2.15	1.65	20
2	M4.0	7.64 8.05	2.05 2.51	4.40	3.70 4.05	2.02 2.50	1.80	30
2	M4.5	8.64 9.05	2.46 3.02	4.80	4.20 4.55	2.22 2.70	2.10	44
2	M5.0	9.64 10.05	2.99 3.55	5.30	4.70 5.05	2.52 3.00	2.30	61
3	M6.0	11.57 12.05	2.99 3.55	6.60	5.70 6.05	3.22 3.70	2.60	110

# 雙層平頭米字塑板螺絲檢驗規範

項目 \ 長度	$\leq 25$
螺絲長度 (ML)	$\pm 0.5$

項目 \ 長度	$30 \leq L \leq 55$
螺絲長度 (ML)	$\pm 0.6$

項目 \ 長度	$60 \leq L < 80$
螺絲長度 (ML)	$\pm 0.8$

項目 \ 長度	$80 \leq L$
螺絲長度 (ML)	$\pm 1$

註：MATERIAL: C1022。