



КОСИЛКА ОТКОСОВ РОТОЦИОННАЯ КОР-16

ПАСПОРТ

И

РУКОВОДСТВО ПО ЭКСПЛУАТАЦИИ

2012 г.

СОДЕРЖАНИЕ

1. Введение.....	3
2. Общее описание и технические характеристики.....	3
3. Устройства и работа изделия и его составных частей.....	3
4. Требования безопасности.....	5
5. Подготовка к работе.....	5
6. Порядок работы косилки.....	6
7. Техническое обслуживание.....	7
7.1 Общие указания.....	7
7.2 Ежемесячное техническое обслуживание.....	7
7.3 Первое техническое обслуживание.....	7
8. Правила хранения.....	8
9. Возможные неисправности и методы их устранения.....	9
10. Упаковка.....	9
11. Свидетельство о приёмке.....	10
12. Гарантии изготовителя и порядок предъявления, рассмотрения и удовлетворения претензий по качеству.....	10
12.1 Гарантийные обязательства.....	10
12.2 Порядок предъявления, рассмотрения и удовлетворения претензий по качеству оборудования.....	10
Приложение А (обязательное). Схема гидравлическая принципиальная.....	13
Приложение Б (обязательное). Лист регистрации проведения ТО.....	14
Приложение В (обязательное). Форма сообщения.....	15
Приложение Г (обязательное). Гарантийный талон.....	16

1. ВВЕДЕНИЕ

Настоящее руководство по эксплуатации предназначено для сообщения потребителю сведений по эксплуатации, включающих описание, технические данные, использование, устранение неисправностей, меры безопасности косилки откосов каналов КОР-16 (далее косилка)

2 . ОБЩЕЕ ОПИСАНИЕ И ТЕХНИЧЕСКИЕ ХАРАКТЕРИСТИКИ

2.1. Основным предназначением косилки, навешиваемой на тракторы МТЗ-80/-82 и другие модификации, является удаление травянистой растительности, а также мелкого кустарника, диаметр стеблей которых не превышает 20 мм, растущих на откосах и бермах осушительных, и оросительных каналов глубиной до 2-х метров. Косилка может применяться для удаления травянистой растительности и мелкого кустарника, растущего на обочинах, откосах, в кюветах и разделительных полосах автомобильных дорог в светлое время суток.

2.2. Косилку использовать для обкашивания откосов после удаления посторонних предметов с откосов, очищения и выравнивания берм канала.

Таблица 1. Технические характеристики.

Наименование	Ед. изм.	Значение
Тип	—	Монтируемая
Базовая машина	—	МТЗ-80, 82 и другие модификации
Тип привода рабочих органов	—	Гидравлический
Рабочая скорость, не менее	км/ч	0,5-5,0
Производительность	га/ч	0,3
Максимально допустимая высота стерни	мм	40-80
Максимальная ширина обрабатываемого откоса	м	3,5
Заложение откосов каналов или дамбы	—	1:1...1:2
Ширина захвата рабочего органа	м	1,6
Число оборотов ВОМ трактора, не менее	об/мин	540-560
Максимальный диаметр стебля срезаемой растительности	мм	20
Габаритные размеры косилки с трактором в транспортном положении:		
-длина	м	По трактору
-ширина	м	2,5
-высота	м	2,7
Масса	кг	820
Обслуживающий персонал	чел.	Тракторист

3. УСТРОЙСТВО И РАБОТА ИЗДЕЛИЯ И ЕГО СОСТАВНЫХ ЧАСТЕЙ

3.1. Косилка в рабочем положении (рис. 1) состоит из следующих составных частей: рамы 1, гидроцилиндров 2, 3, 4, каркаса 5, поворотной рамы 6, стрелы 7, рукояти 8, звена уравновешивания 9, режущего аппарата 10, держателя 12 и гидросистемы (гидроприводов и РВД).

3.2. Гидросистема косилки (см. "Схема гидравлическая принципиальная") состоит из двух отдельных частей (контуров). К первой части, присоединяемой к гидросистеме трактора 7, относятся гидроцилиндры Ц2, Ц3 управлением стрелой, рукоятью и режущим аппаратом. Гидроцилиндрами управляют через гидрораспределитель трактора. Вторую часть гидросистемы составляют масляный бак косилки Б2, питающий гидронасос НМ1, гидродвигатель НМ2, крутящий ротор режущего аппарата и питающийся от гидронасоса НМ1, а также предохранительный клапан К1, кран Кр1, рукава высокого и низкого давления, трубопроводы, манометры.

3.3. Органы управления косилкой расположены в кабине трактора на пульте управления в виде 3-х рукояток, каждая из которых управляет работой одного из гидроцилиндров.

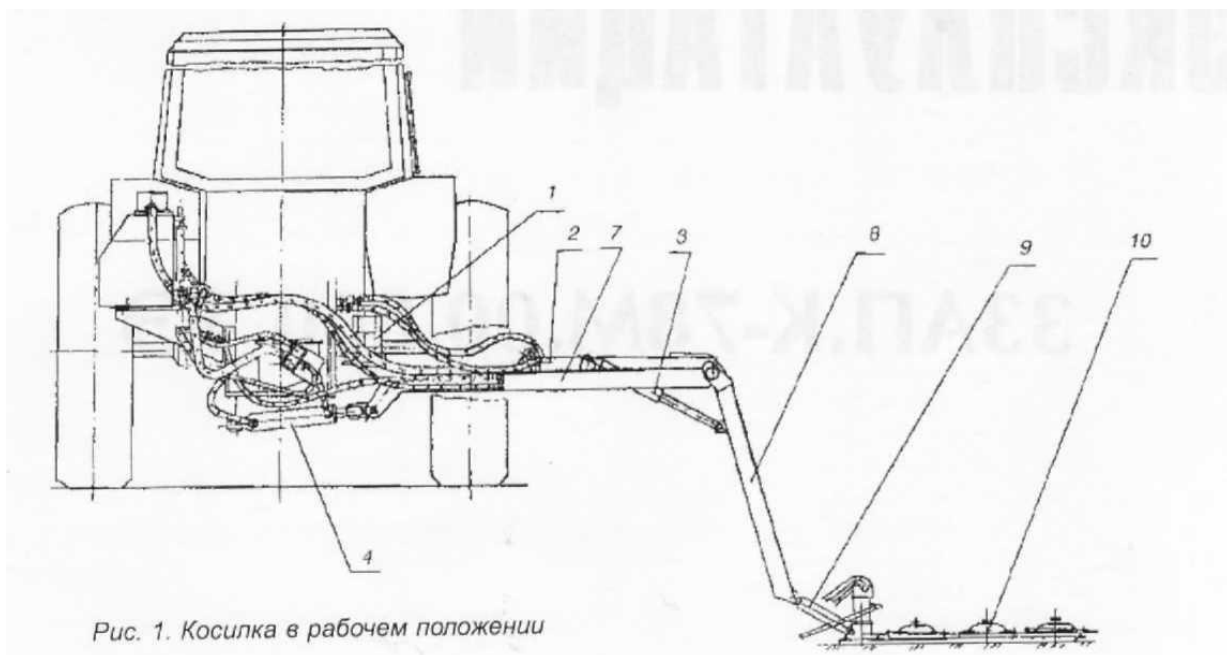

Назначение рукояток управления приведено на схеме (рис. 2)

При включении рукояток "от себя" происходит:

- опускание стрелы;
- опускание рукояти;
- опускание режущего аппарата.

При включении рукояток управление "на себя" происходит:

- поднятие стрелы;
- поднятие рукояти;
- подъем режущего аппарата.

Насос вращения роторов бруса режущего аппарата начинает работать при включении рычага ВОМ трактора. При желании оператора увеличить или уменьшить число оборотов роторов бруса — использовать механизм увеличения оборотов дизеля - педалью управления подачей топлива.

На косилке могут быть установлены манометры. Манометр для контроля высокого давления (рабочее давление 8 МПа) устанавливается на выходе предохранительного клапана, манометр низкого давления перед фильтром.

Для установки манометров на штуцерах предусмотрены отверстия.

1. Стрела (подъем-опускание)
2. Рукоять (подъем-опускание)
3. Брус (подъем-опускание)
4. Рычаг включения ВОМ.



Рис.2. СХЕМА УПРАВЛЕНИЯ РАБОЧИМИ ОРГАНАМИ

4. ТРЕБОВАНИЯ БЕЗОПАСНОСТИ

4.1. Монтаж сборочных единиц косилки, превышающих массу 20 кг, производить при помощи подъемных средств, места строповки должны быть обозначены цепочкой.

4.2. Перед пуском косилки необходимо тщательно проверить надежность крепления ножей на роторах режущего аппарата и крепления дисков роторов. Заменить деформированные ножи или диски роторов. Не допускать касания ножей за корпусные детали при кручении.

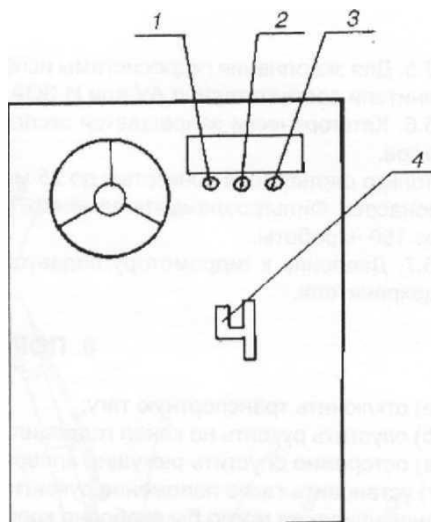
4.3. Перед началом работы обследовать и при необходимости очистить откосы и берду канала от больших камней, пней и других посторонних предметов. Опасные для прохода трактора места отметить.

4.4. Во время опробования, обкатки и работы косилки посторонним лицам запрещается находиться на расстоянии менее 30 метров от косилки.

4.5. Категорически запрещается эксплуатация косилки без ограждения кабины трактора. Ограждение должно иметь два слоя сетки.

4.6. Производить исправление, регулировку, смазку только при отключенном ВОМ с трактора.

4.7. Запрещается транспортировать косилку без фиксирующей тяги, соединяющей режущий аппарат-рукоять с рамой.

4.8. Не стоять под поднятым, или возле незафиксированного режущего аппарата.

4.9. С целью повышения устойчивости трактора необходимо расставить колеса трактора на максимальную колею, а на левое заднее колесо дополнительно прикрепить грузы с правого колеса или налить в камеры колеса воды.

4.10. Косилка должна работать при поперечном уклоне берм не более 10%, продольном - не более 15%.

5. ПОДГОТОВКА К РАБОТЕ

5.1. Обкатка косилки производится на заводе. Брус обкатывается на стенде. При обкатке должно быть отрегулировано давление в нагнетательной системе,

отрегулирован перевод косилки из транспортной в рабочее положение, прокручен режущий аппарат.

5.2. Косилка готова к эксплуатации после заполнения маслом гидросистемы, картера редуктора на ВОМе, картере режущего аппарата. При первом запуске залить масло также в гидронасос и гидродвигатель через дренажные отверстия.

5.3. Рабочее давление косилки 80 кгс/см^2 (8МПа). Регулировка давления производится вращением регулировочной ручки на предохранительном клапане при отпущенной контргайке. Роторы режущего аппарата при этом должны быть законтрены (зафиксированы между собой), чтобы создать необходимое давление.

5.4. Перед эксплуатацией проверить правильность монтажа маслопроводов. Для этого установить стрелу и рукоять в положение максимального выноса, постепенно перевести в транспортное положение. При этом рукава гидросистемы не должны натягиваться, перекручиваться или зажиматься частями косилки. Изгибы рукавов должны быть плавными. Затем маслопроводы должны быть окончательно закреплены прижимами.

5.5. Для заполнения гидросистемы использовать гидравлические масла ВМГЗ или МГ-30, возможны заменители соответственно АУ или И-30А.

5.6. Категорически запрещается эксплуатация косилки без фильтроэлементов в фильтре или без фильтра.

Только фильтрация тонкостью до 25 мкм обеспечит работоспособность поршневого гидромотора и гидронасоса. Фильтроэлементы заменить при достижении перепада давления в фильтре $3,5 \text{ кгс/см}^2$ или через 150 ч. работы.

5.7. Давление к гидромотору подается в отвод, противоположный установленному гидроклапану предохранителя.

6. ПОРЯДОК РАБОТЫ КОСИЛКИ

а) отключить транспортную тягу;

б) опустить рукоять на канал гидроцилиндром;

в) осторожно опустить режущий аппарат на откос;

г) установить такое положение рукояти, звена уравнивания и режущего аппарата, чтобы звено уравнивания могло бы свободно ходить в шарнирах, обеспечивая этим копирование неровностей откоса режущим аппаратом, предохраняя аппарат и рукоять от поломки.

При наезде режущего аппарата на препятствие аппарат вместе с рукоятью и стрелой отклоняется назад и вверх — срабатывает механизм отклонения на поворотной раме. Действие механизма отклонения можно проверить, вытянув стрелу, рукоять, с приподнятым над землей режущим аппаратом, отклоняя руками аппарат назад;

д) включить привод режущего аппарата и начать движение. Начинать обкашивание откоса сверху. Скорость выбирается в зависимости от состояния откосов и берм. Рекомендуется работать при замедленной передаче трактора на полных оборотах, чтобы обеспечить вращение роторов до 2000-1800 об/мин, благодаря чему получается качественный покос. Косилка за 3 прохода может скашивать откос шириной до 3,5 м;

е) в течение первого часа работы необходимо проверять затяжку болтов и гаек, обращая особое внимание на закрепление роторов и ножей;

ж) при переезде на значительные расстояния режущий аппарат необходимо устанавливать в транспортное положение.

7. ТЕХНИЧЕСКОЕ ОБСЛУЖИВАНИЕ

7.1 Общие указания.

7.1.1 Проведение технического обслуживания направлено на обеспечение надежной и долговечной работы Оборудования. Для проведения технического обслуживания Оборудования, установленного на базовый трактор, должна быть подготовлена чистая, ровная площадка размерами не менее 8,0х4,0м.

7.1.2 Перед всеми видами технического обслуживания Оборудование должно быть очищено от загрязнений.

Масленки, а также поверхности, расположенные рядом со смазываемыми элементами должны быть очищены перед выполнением операции по смазке.

Меры безопасности.

При проведении ТО трактор должен быть установлен на ручной тормоз, под колеса поставлены башмаки, двигатель заглушен.

Запрещается производить осмотр, ремонт и другие работы с поднятыми стрелой, сменным навесным инструментом. При необходимости выполнения таких работ они должны быть опущены на землю или установлены на подставки.

7.1.3 Все передвижения рабочих органов, в том числе при проверке настройки предохранительных клапанов, производить только из кабины трактора.

7.1.4 При разборках гидросистемы Оборудования необходимо убедиться в том, что в гидросистеме нет давления, для чего нужно отключить насос гидросистемы трактора, опустить все рабочие органы на землю и проверить отсутствие давления перемещением всех рычагов управления.

7.1.5 Виды технического обслуживания:

- ежесменное техническое обслуживание;
- первое техническое обслуживание.

7.1.6 перечень работ, выполняемых по каждому виду технического обслуживания.

7.2 Ежесменное техническое обслуживание (ЕТО).

7.2.1 Ежесменное техническое обслуживание проводить через каждые 8...10 часов работы косилки.

7.2.2 Продолжительность времени на ежесменное техническое обслуживание составляет 10...15 минут.

7.2.3 Очистить режущий аппарат от грязи, растительности.

7.2.4 Проверить внешним осмотром техническое состояние составных частей косилки, отсутствие подтекания масла в соединениях, особое внимание обратить на состояние ножей ротора и резиновых рукавов.

7.2.5 Проверить уровень масла в баке.

7.2.6 Произвести смазку согласно с таблицей (таблица 2) и схемой смазки (рис. 3) при необходимости.

7.2.7 Проверить надежность крепления ножей и дисков роторов.

7.3. Первое техническое обслуживание (ТО-1).

7.3.1 Проводить обслуживающие через 125 часов работы.

7.3.2 Очистить и промыть масляный фильтр.

7.3.3. Проверить и при необходимости отрегулировать давление в нагнетательной системе.

7.3.4. При техническом обслуживании и ремонте использовать инструменты и принадлежности из ЗИП трактора.

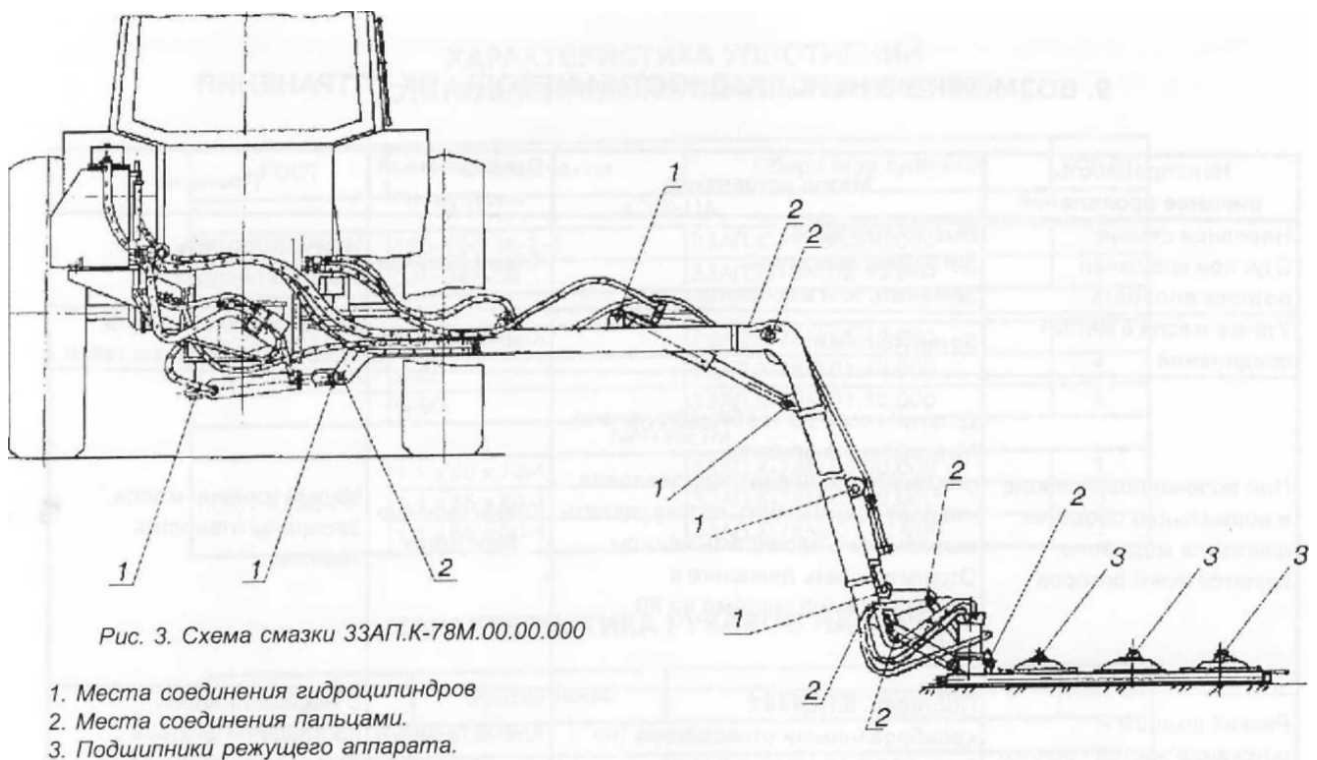

8. ПРАВИЛА ХРАНЕНИЯ

По окончании сезона работы косилка должна быть поставлена на длительное хранение согласно ГОСТ 7751-85.

Для этого необходимо:

8.1. Тщательно очистить трактор с косилкой от загрязнений, пыли, растительности.

8.2. Снять косилку с трактора.

8.3. Снять шланги и сдать в кладовую. На штуцера трубопроводов поставить пробки.

8.4. Снять гидроцилиндры и сдать в кладовую.

8.5. Снять насос, гидродвигатель, слить жидкость из корпуса, тщательно промыть и подсушить. Залить в корпус чистое масло с добавкой 5...10% присадки АКОР-1. Все отверстия закрыть пробками.

8.6. Смазать консервационной смазкой все трущиеся части косилки и другие поверхности, не покрытые краской.

8.7. Поверхности с поврежденной окраской вновь покрасить.

Таблица 2. Смазка.

Номер позиции и на схеме смазки	Наименование точек смазки	Наименование, марка и обозначение стандартов на смазочные материалы и жидкости			Количество точек смазки
		Смазка при эксплуатации	Заправка масла при эксплуатации	Смазка при хранении	
1	Места соединения гидроцилиндров	Пресс-солидол «С» ГОСТ 4366-76	Нагнетание шприцем	То же, что и при эксплуатации	7
2	Места соединения	Пресс-солидол «С»	Нагнетание	То же, что и при	7

	пальцами	ГОСТ 4366-76	шприцем	эксплуатации	
3	Подшипники режущего аппарата	Пресс-солидол «Ж» ГОСТ 1033-79	Нагнетание шприцем	То же, что и при эксплуатации	3

Примечание:

- 1) Картер режущего аппарата должен быть заполнен смесью 4 кг 50% автола по ГОСТ 1862-73 и 50% солидола по ГОСТ 1033-73.
- 2) Редуктор заправить трансмиссионным маслом ТАГ-15В (Заменить М10В2)—до контрольной пробки V= 0.35 л.
- 3) Емкость гидросистемы V = 85 л.

9. ВОЗМОЖНЫЕ НЕИСПРАВНОСТИ И МЕТОДЫ ИХ УСТРАНЕНИЯ

Неисправность, внешнее проявление	Метод устранения	Применяемый инструмент	Причины
Неровная стерня. Стук при вращении роторов аппарата	Выключить ВОМ. Заглушить двигатель. Заменить или выровнять ножи.	Ключи гаечные	Ножи отогнулись вниз, задевают основание
Утечка масла в местах соединений	Затянуть гайки.	Ключи гаечные	Недостаточно затянуты присоединительные гайки
При включенном приводе и нормальных оборотах двигателя медленно крутятся ножи роторов	Долить масло до требуемого уровня. Максимально опустить регулировочный винт гидроклапана, что даст возможность потоку удалить загрязнения, прочистить каналы. Отрегулировать давление в нагнетательной системе на 80 кгс/см ² .	Ключи гаечные Манометр	Малый уровень масла. Засорены отверстия клапана
Резкий подъем и опускание частей косилки	Поставить штуцера с калиброванными отверстиями (не более 3 мм.)	Ключи гаечные	В гидроцилиндрах поставлены штуцера с большими отверстиями
Поднятые гидроцилиндром части косилки не удерживаются	Проверить гидрораспределитель, заменить кольцо поршня цилиндра	Ключи гаечные	Изношены золотники или расточки в корпусе распределителя трактора.

10. УПАКОВКА

10.1. Все неокрашенные, механически обработанные поверхности должны быть законсервированы согласно ГОСТ 9.014-78, группа П-1 вариант защиты ВЗ-4. Дата консервации и срок ее действия указаны в паспорте. Срок защиты без переконсервации 1 год.

10.2. Металлоконструкция в сборе с гидроцилиндрами стрелы и рукояти, гидромотором с режущим аппаратом, рукавом 38х52 и РВД поставляется в собранном виде без упаковки. Гидроцилиндр рамы установить на раму. Металлоконструкция складывается в транспортное положение и фиксируется.

Болты, гайки, шайбы, прокладки, ножи, манометр, уложить в мешок.

Трубопроводы скручиваются проволокой вместе. Под проволоку подложить для предотвращения царапин упаковочную бумагу.

Бак масляный в сборе с рамой бака не упаковывается.

На баке установить заглушки.

Ограждение поставляется без упаковки.

На трубопроводах гидросистемы в местах рассоединения рукавов установить заглушки или обернуть бумагой по ГОСТ 9569-79.

10.3. Эксплуатационная и товаросопроводительная документация должна быть упакована или пакет из полиэтиленовой пленки по ГОСТ 10354-82 (16272-79), завязать шпагатом.

11. СВИДЕТЕЛЬСТВО ОПРИЁМКЕ

Косилка откосов ротоционная КОР-16 изготовлено и принято в соответствии с требованиями комплекта технической документации и признано годным к эксплуатации.

Заводской номер _____

М.п.

Дата изготовления _____

Подпись лица ответственного за приемку _____

12. ГАРАНТИИ ИЗГОТОВИТЕЛЯ И ПОРЯДОК ПРЕДЪЯВЛЕНИЯ, РАССМОТРЕНИЯ И УДОВЛЕТВОРЕНИЯ ПРЕТЕНЗИЙ ПО КАЧЕСТВУ.

12.1 Гарантийные обязательства.

12.1.1 Предприятие-изготовитель, ООО «СмолТра», гарантирует исправную работу Оборудования в течении гарантийного срока при соблюдении «Потребителем» правил его эксплуатации, транспортировки, технического обслуживания, хранения и ремонта в соответствии с требованиями «Паспорта и Руководства по эксплуатации».

12.1.2 Гарантийные обязательства распространяются на Оборудование в целом, включая комплектующие изделия, если иное не предусмотрено договором на поставку.

12.1.3 Гарантийный срок эксплуатации Оборудования - 12 месяцев или 1000 моточасов со дня ввода в эксплуатацию.

12.1.4 Гарантийный срок исчисляется со дня ввода Оборудования в эксплуатацию, но не позднее шести месяцев со дня его приобретения «Потребителем».

12.2 Порядок предъявления, рассмотрения и удовлетворения претензий по качеству оборудования.

12.2.1 При выходе из строя Оборудования или обнаружении в нем дефектов «Потребитель», не разбирая дефектного агрегата или механизма, направляет (телеграммой, факсом) письменное сообщение об этом в ООО «СмолТра», если Оборудование приобретено через торговую организацию, то сообщение направляется продавцу (поставщику). В Сообщении (Приложение Г) указываются:

- название и модель Оборудования;
- заводской номер;
- модель и номер шасси базового трактора;
- дата выпуска и ввода в эксплуатацию;
- наработка в моточасах;

- наименование предприятия (организации) в которой было приобретено Оборудование;

- характер и признаки неисправности (описание, фотографии);
- реквизиты своего предприятия (организации).

12.2.2 При получении Сообщения ООО «СмолТра» учитывает его, рассматривает и принимает решение о порядке удовлетворения или о причинах отклонения претензии, о чем сообщает «Потребителю».

12.2.3 Претензии не подлежат рассмотрению и удовлетворению, а Оборудование снимается с гарантийного обслуживания, в следующих случаях:

-монтажа Оборудования с нарушением требований настоящего Паспорта и Руководства по эксплуатации;

-нарушение «Потребителем» видов, периодичности и объемов технического обслуживания, определенных в «Паспорте и Руководстве по эксплуатации» на Оборудование и базовый трактор;

-не предоставление «Потребителем» «Сервисной книжки» на базовый трактор и «Паспорта и Руководства по эксплуатации» на Оборудование или отсутствие в них отметок о проведении технических обслуживаний;

-составление сообщения о поломке Оборудования с нарушением требований, установленных в п.12.2.1 настоящего «Паспорта и Руководства по эксплуатации»;

-демонтажа с Оборудования отдельных деталей, сборочных единиц и разборки неисправных сборочных единиц без разрешения ООО «СмолТра»;

- предъявления претензий по деталям и сборочным единицам, ранее подвергавшимся «Потребителем» разборке или ремонту;

- не предоставление «Потребителем» затребованных ООО «СмолТра» деталей, сборочных единиц для исследования и проверки, а так же документации, подтверждающей соответствие ГСМ, применяемых для работы и технического обслуживания Оборудования;

- использование Оборудования не по прямому назначению, эксплуатации с нарушением требований настоящего «Паспорта и Руководства по эксплуатации»;

-внесения каких-либо конструктивных изменений без надлежаще оформленного согласования с ООО «СмолТра»;

-внесения изменений в гидравлическую, пневматическую или электрическую схемы Оборудования;

- нарушения или отсутствия пломбировки тахоспидометра трактора;

-в других случаях, когда отсутствует вина предприятия-изготовителя (авария, дорожно-транспортное происшествие и т.п.).

12.2.4 Комиссия в составе представителя предприятия-изготовителя, продавца и «Потребителя» рассматривает причину выхода Оборудования из строя или выявленного в нем дефекта и устанавливает виновную сторону, определяет затраты и порядок восстановления Оборудования.

12.2.5 По результатам рассмотрения претензии и при обоюдном согласии ООО «СмолТра» и «Потребителя» составляется Акт-рекламация формы, установленной действующим законодательством Республики Беларусь.

12.2.6 В случае возникновения разногласий между представителями ООО «СмолТра» и «Потребителя» в Акте-рекламации отражается особое мнение несогласной стороны, Акт подписывается обеими сторонами и любая из них приглашает в состав комиссии представителя Государственного технического надзора, который проводит техническую экспертизу и по ее результатам принимается окончательное решение.

12.2.7 Если комиссией или технической экспертизой установлено, что дефект произошел по вине потребителя, он обязан возместить ООО «СмолТра», продавцу

(поставщику) затраты, связанные с приездом представителя ООО «СмолТра», продавца (поставщика) по вызову (сообщению) «Потребителя».

12.2.8 При отсутствии вины потребителя в причине выхода Оборудования из строя или появления дефекта, Оборудование восстанавливается предприятием-изготовителем или продавцом (поставщиком) за счет собственных сил и средств.

12.2.9 После устранения выявленных дефектов представитель ООО «СмолТра» или продавца (поставщика) совместно с «Потребителем» делает запись в Акте-рекламации о выполненном ремонте и заверяет ее своей подписью и печатью.

Восстановленное Оборудование должно соответствовать нормативно-технической документации предприятия-изготовителя.

12.2.10 Запасные части взамен нормально износившихся или вышедших из строя после истечения гарантийных обязательств, приобретаются «Потребителем» самостоятельно.

Приложение А (обязательное).
Схема гидравлическая принципиальная

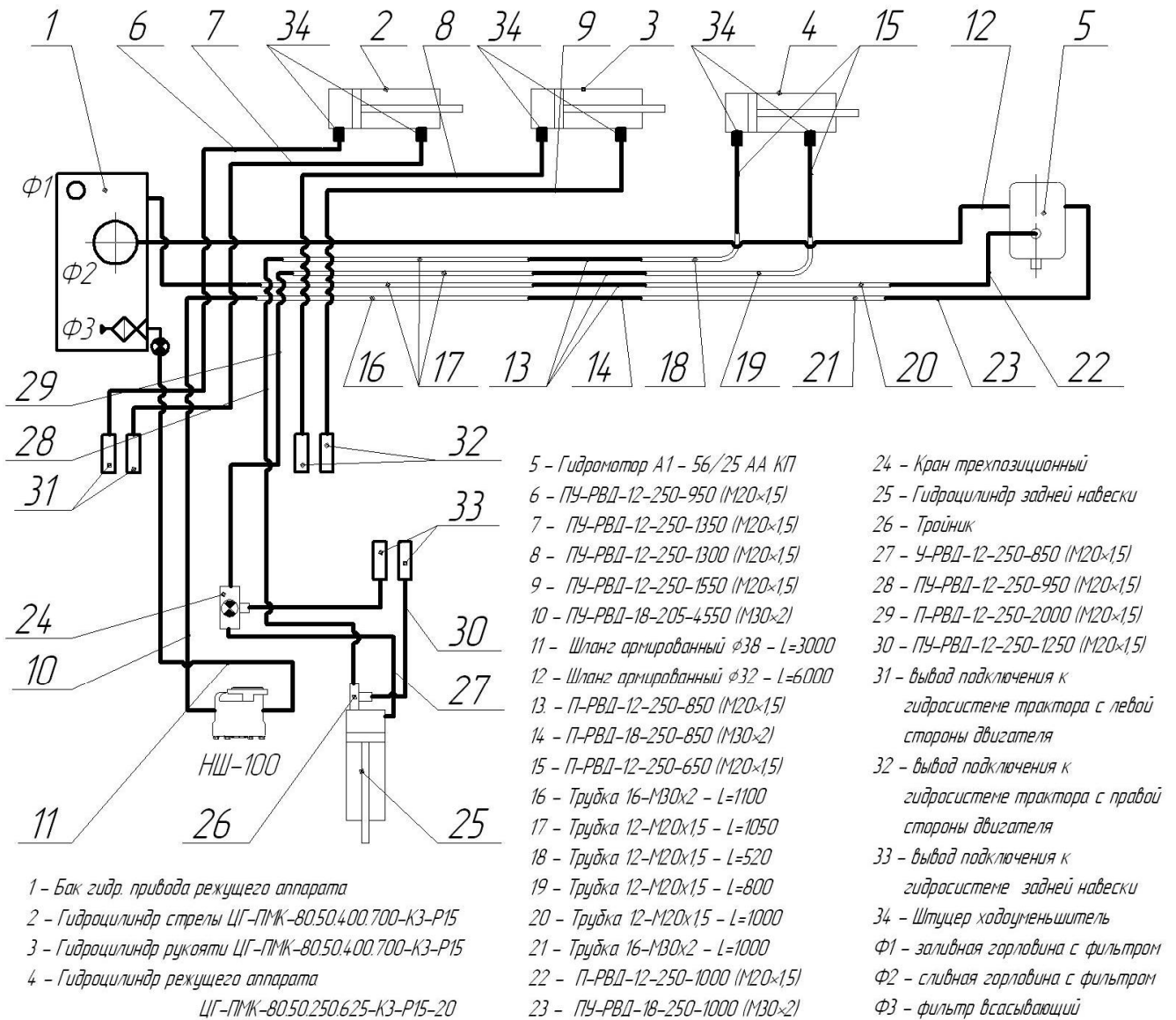

ВНИМАНИЕ!!!

Давление к гидромотору подается в отвод, противоположный тому, где расположен предохранительный клапан.

--	--	--	--	--	--

Приложение В (обязательное)
Форма Сообщения

СООБЩЕНИЕ №

Дата «_____» _____ 20 ____ года

Место составления сообщения _____
(наименование субъекта хозяйствования: почтовый и телеграфный адрес,

_____ телефон, факс)

Составлено на изделие _____
(полное наименование, модель)

Заводской номер _____ Базовое шасси _____

Номер базового шасси _____ Номер двигателя базового шасси _____

Предприятие-изготовитель _____

Предприятие-поставщик (продавец) _____

Дата выпуска _____ Дата приобретения _____

Дата ввода в эксплуатацию _____

Дата выхода из строя _____

Изделие отработало со времени ввода в эксплуатацию _____ моточасов

Вид и условия эксплуатации _____

Наименование и характер дефекта _____

Причина дефекта _____

Прошу рассмотреть данное сообщение и принять меры для определения причин возникновения дефекта и устранения неисправности

Руководитель предприятия _____ (подпись, Ф.И.О.)

Главный механик _____ М.П.
(подпись, Ф.И.О.)

Приложение Г (обязательное)

ООО «СмолТра»
214030, г. Смоленск, Краснинское шоссе, д.35, тел. 8-910-115-52-10.
р/с 40702810700630003165 в ОАО «СКА-Банк» г. Смоленск,
ИНН 6730012151

(предприятие-изготовитель, его адрес, факс, расчетный счет)

ГАРАНТИЙНЫЙ ТАЛОН № _____

1. _____
(наименование, тип и марка изделия)

2. _____
(число, месяц и год выпуска)

3. _____
(заводской номер изделия)

Изделие полностью соответствует чертежам, техническим условиям, характеристике и стандартам.

(наименование документа)

Гарантийный срок эксплуатации - 12 месяцев со дня ввода оборудования в эксплуатацию, но не более 18 месяцев со дня продажи.

(месяцев, дней, часов, километров пробега и т.п., а также другие гарантийные обязательства)

Начальник ОТК

М.П.

(подпись)

1. _____
(дата получения изделия на складе предприятия-изготовителя)

(Ф.И.О., должность)

(подпись)

М.П.

2. _____
(дата продажи (поставки) изделия продавцом (поставщиком))

(Ф.И.О., должность)

(подпись)

М.П.

3. _____
(дата продажи (поставки) изделия продавцом (поставщиком))

(Ф.И.О., должность)

(подпись)

М.П.

4. _____
(дата ввода изделия в эксплуатацию)

(Ф.И.О., должность)

(подпись)

М.П.