

соединения необходимо соблюдать вертикальную соосность между сопрягаемыми деталями и не прилагать значительных усилий.

ООО «Лабораторные Технологии»

**ВНИМАНИЕ!**

**Не вкручивать манометр в резьбу присоединительную между камерами.**

**7. Гарантийные обязательства.**

Изготовитель гарантирует соответствие Бомбы Рейда БР-010М требованиям ГОСТ Р 50994, ТУ 4318-005- 62222403-2013 при соблюдении условий эксплуатации, указанных в настоящем руководстве по эксплуатации.

Хранение на складах осуществляется при отсутствии в окружающем воздухе газов и паров, вызывающих коррозию.

При соблюдении условий п.5 аппарат имеет неограниченный срок эксплуатации.

При несоблюдении п. 5 изготовитель снимает с себя все гарантийные обязательства.

Гарантийный срок эксплуатации — 12 месяцев со дня ввода в эксплуатацию.

**8. Свидетельство о приемке.**

Аппарат для определения давления паров Бомба Рейда БР-010М соответствует требованиям ГОСТ Р 50994, ТУ 4318-005- 62222403-2013 и признан годным к эксплуатации.

Заводской номер \_\_\_\_\_

Дата выпуска \_\_\_\_\_

Штамп ОТК

Изготовитель:

ООО «Лабораторные Технологии»

606002, г. Дзержинск, ул. Ленинградская, дом 12А

Тел.: (8313) 36-76-13

(495) 668-13-89

**Бомба Рейда  
с тремя отверстиями**

**БР-010М**

Руководство по эксплуатации

**Настоящее руководство по эксплуатации является документом, совмещенным с паспортом.**

### 1. Назначение.

Аппарат для измерения давления паров БР-010М предназначена для определения давления паров сжиженных газов при температурах от 37,8°C до 70 °С по ГОСТ Р 50994.

### 2. Технические характеристики.

Наименование параметра	Значение
Соотношение объемов нижней и верхней камер	1:4 (3,95-4,05)
Объем нижней камеры, см <sup>3</sup>	130
Объем верхней камеры, см <sup>3</sup>	520
Резьба присоединительная манометра	M20x1,5 ГОСТ 24705-81
Резьба присоединительная м/д камерами	G1/2" ГОСТ 6357-81
Резьба присоединительная впускного и выпускного штуцера	G1/2" ГОСТ 6357-81
Рабочее положение	Вертикальное
Высота верхней / нижней камеры, мм	259,0 / 86,0
Внутренний диаметр трубы, мм	51,0
Габариты (ШхВхГ), мм	125x463x90
Масса не более, кг	3,0

#### Материал основных деталей

Наименование	Материал
Камера верхняя	12X18N10Т ГОСТ 5632-72
Камера нижняя	12X18N10Т ГОСТ 5632-72
Материал корпуса клапана впускного	12X18N10Т ГОСТ 5632-72
Материал корпуса клапана выпускного	12X18N10Т ГОСТ 5632-72
Материал корпуса клапана проходного	ЛС59-1 ГОСТ 15527-2004
Уплотнение между верхней и нижней камерой	ФУМ-лента ГОСТ 24222-80
Уплотнение манометра	Паронит ГОСТ 481-80
Уплотнение между нижней камерой и впускным клапаном	Паронит ГОСТ 481-80
Уплотнение между верхней камерой и выпускным клапаном	Паронит ГОСТ 481-80

### 3. Результаты испытаний.

Гидравлические испытания, кгс/см <sup>2</sup>	70,0
---	------

### 4. Комплектация.

Наименование	Количество, шт
Бомба Рейда БР-010М с тремя отверстиями	1
Манометр МПТИ ТУ 4212-044-00225590-2003	1
Прокладка паронит	2
Паспорт БР-010М	1
Паспорт Манометр МПТИ	1
Упаковка	1

Бомба Рейда БР-010М может комплектоваться манометром МПТИ 0...2500 кПа

### 5. Устройство Бомбы Рейда БР-010М с тремя отверстиями.

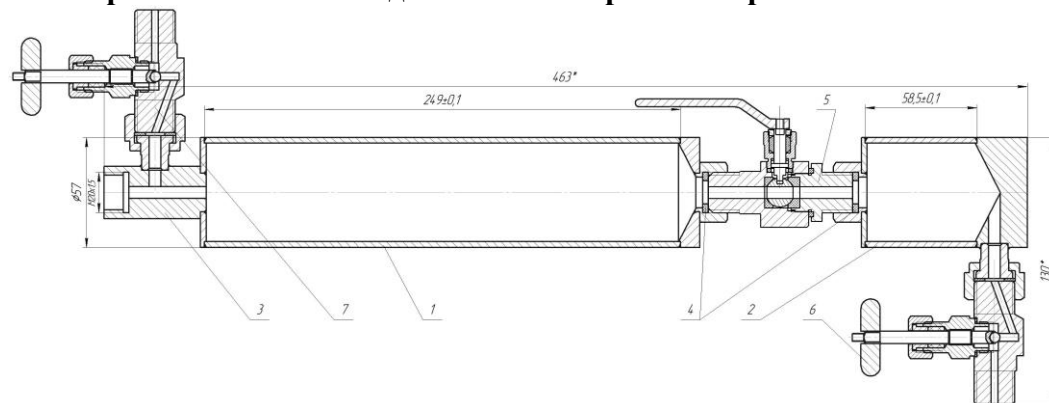

Рис. 1 Бомба Рейда БР-010М с тремя отверстиями: 1 – верхняя (воздушная) камера; 2 – нижняя (жидкостная) камера; 3 – штуцер для присоединения манометра; 4 – уплотнения между верхней и нижней камерой; 5 – клапан проходной; 6 – клапан впускной; 7 – клапан выпускной.

Бомба Рейда БР-010М с тремя отверстиями (Рис.1) представляет собой две камеры, соединённых между собой через проходной клапан (Поз.5). Верхняя камера (Поз.1) представляет собой цилиндрический сосуд, с одной стороны которой расположен штуцер для присоединения манометра (Поз.3) и выпускной клапан (Поз.7), с другой штуцер для присоединения проходного клапана (Поз.5). Нижняя камера (Поз.2) представляет собой цилиндрический сосуд, с одной стороны которой расположено глухое дно, с другой гайка для присоединения проходного клапана, внизу камеры на боковой стенке расположен штуцер с накидной гайкой с установленным впускным клапаном (Поз.6).

### 6. Особые условия эксплуатации.

Аппарат изготовлен из нержавеющей стали, которая склонна к заклиниванию резьбовых соединений. Поэтому в начальный момент